

Sensonic Basic User Remote

Benutzer Fernbedienung
User remote control
Télécommande utilisateur
Comando remoto dell'utente

ZM01 16/10

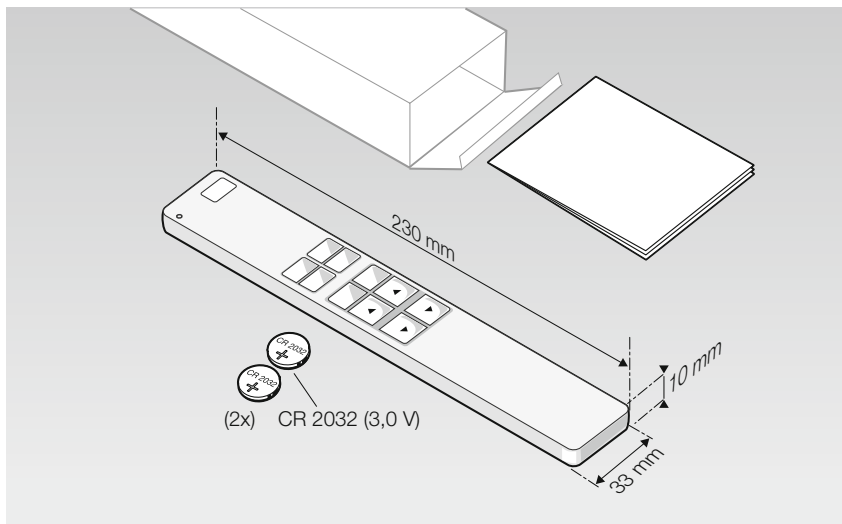

Abkürzungen in dieser Anleitung

SP Abkürzung für „Short Press/Taste kurz drücken“ (<0,5 s)
LP Abkürzung für „Long Press/Taste lang drücken“ (>0,5 s)
VLP „Very Long Press/Taste sehr lange drücken“ (>10 s)
DP „Double Press/kurze Doppelbetätigung“ (jeweils <0,5 s)

Abréviations de cette notice

SP Abréviation pour «Short Press/Appuyer brièvement sur la touche» (< 0,5 s)
LP Abréviation pour «Long Press/Appuyer longtemps sur la touche» (>0,5 s)
VLP «Very Long Press/Appuyer très longtemps sur la touche» (>10 s)
DP «Double Press/Appuyer brièvement deux fois sur la touche» (respectivement < 0,5 s)

Abbreviations in these instructions

SP Abbreviation for «Short Press» (<0.5 sec.)
LP Abbreviation for «Long Press» (>0.5 sec.)
VLP «Very Long Press» (>10 sec.)
DP «Double Press» (each <0.5 sec.)

Abbreviazioni delle presenti istruzioni

SP Abbreviazione di «Short Pres/premere brevemente il tasto» (<0,5 s)
LP Abbreviazione di «Long Press/premere il tasto a lungo» (>0,5 s)
VLP «Very Long Press/premere il tasto molto a lungo» (>10 s)
DP «Double Press/breve doppio azionamento» (di <0,5 s ogni volta)

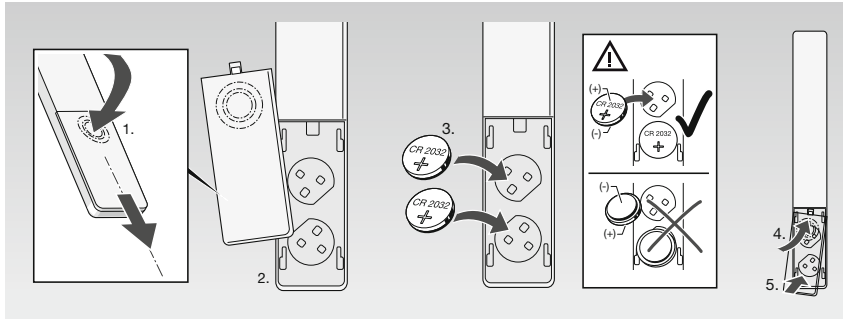

1. Inbetriebnahme

- 1./2. Deckel öffnen
3. Zwei CR 2032 (3,0V) Batterien gemäss Grafik einsetzen
- 4./5. Deckel schliessen

1. Mise en service

- 1./2. Ouvrir le clapet
3. Insérer deux piles CR 2032 (3,0V) conformément au schéma
- 4./5. Fermer le clapet

1. Setup

- 1./2. Open the lid
3. Insert two CR 2032 (3,0V) batteries as showing in the diagram
- 4./5. Close the lid

1. Messa in funzione

- 1./2. Aprire il coperchio
3. Inserire due batterie CR 2032 (3,0 V) come raffigurato
- 4./5. Chiudere il coperchio

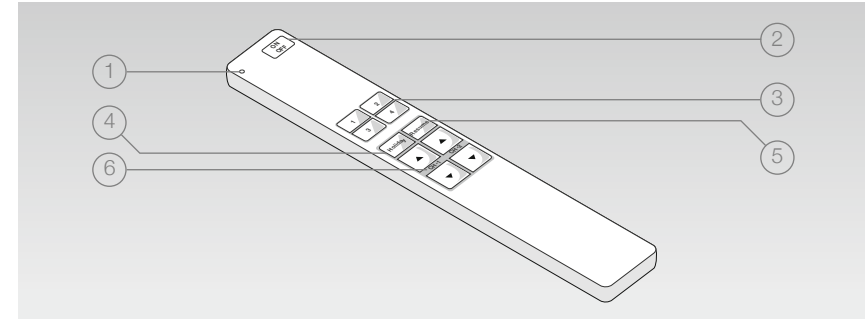

3. Bedienungs- und Anzeigeelemente

Legende

1. Status LED
2. Taste **[ON/OFF]** zum Ein- oder Ausschalten der kompletten Leuchte
3. Szene-Tasten **[1]** bis **[4]**
4. Taste **[Holiday]**
5. Taste **[Resume]**
6. Pfeiltasten **[CH-1]** und **[CH-2]** zum Anpassen vom Dimmniveau des jeweiligen Kanals

3. Control and display elements

Legend

1. Status LED
2. **[ON/OFF]** button, button to switch the whole lamp on or off
3. Scene buttons **[1]** to **[4]**
4. **[Holiday]** button
5. **[Resume]** button
6. Arrow buttons **[CH-1]** and **[CH-2]** to adjust the dimming level of each channel

3. Éléments de commande et d'affichage

Légende

1. LED d'état
2. Touche **[ON/OFF]** permettant d'allumer ou d'éteindre le système d'éclairage complet
3. Touches de scène **[1]** à **[4]**
4. Touche **[Holiday]**
5. Touche **[Resume]**
6. Touches de direction **[CH-1]** et **[CH-2]** pour régler le niveau de gradation de chaque canal

3. Elementi di comando e segnalazione

Legenda

1. LED di stato
2. Pulsante **[ON/OFF]** per accendere/spengere la lampada integralmente
3. Pulsanti scena da **[1]** a **[4]**
4. Pulsante **[Holiday]**
5. Pulsante **[Resume]**
6. Pulsanti freccia **[CH-1]** e **[CH-2]** per regolare il livello di diffusione del canale corrispondente

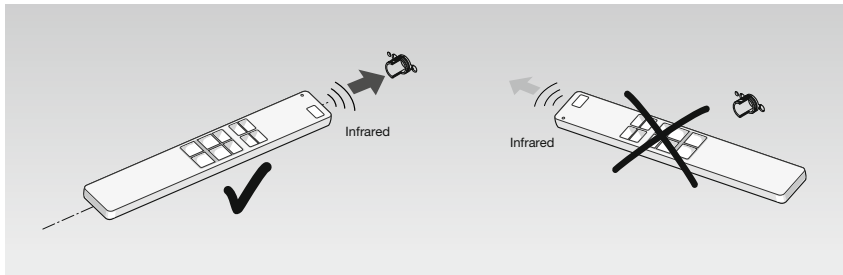

2. Verwendung der Fernbedienung

Die Infrarotschnittstelle der Fernbedienung muss auf den Sensor der Leuchte zielen, damit das Steuersignal vom Sensor empfangen werden kann.

2. Using the remote control

The infra-red interface of the remote control must be pointed at the lamp's sensor, so that the signal from the sensor can be received.

2. Utilisation de la télécommande

L'interface infrarouge de la télécommande doit être axée sur le capteur du système d'éclairage de sorte à permettre la réception du signal de commande du capteur.

2. Modalità di utilizzo del comando remoto

L'interfaccia a infrarossi del comando remoto deve essere rivolta verso il sensore della lampada per consentire al sensore di ricevere il segnale di comando.

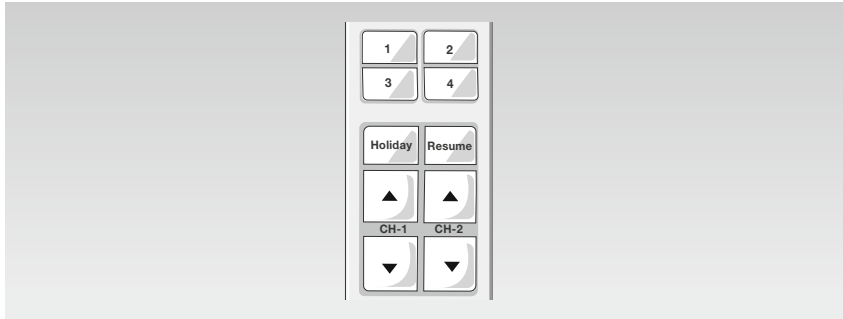

4. System-Bedienung mittels User Remote

Bei Tastendruck User Remote stets auf den entsprechenden Sensor richten.

4.1 Szene-Tasten [1] bis [4]

- Szene aufrufen: Auswahl der gespeicherten Licht-Szene durch Tastendruck (SP).
- Szene speichern: eine über **[CH-1]** und/oder **[CH-2]** manuell veränderte Beleuchtungsstärke kann durch Tastendruck (LP) auf die jeweilige Szene-Taste gespeichert werden (System blinkt zur Bestätigung).
- Szene-Speicherung sperren oder wieder freigeben:
 1. Tasten **[Holiday]+[CH-2 ▲]** zeitgleich drücken (VLP) (LED rot blinkt).
 2. Taste **[1]** drücken (SP), um Szene-Speicherung zu sperren (LED leuchtet rot für drei Sekunden).
Taste **[2]** drücken (SP drücken (SP), um Szene-Speicherung freizugeben (LED leuchtet grün für drei Sekunden).

4 Utilisation du système avec User Remote

En appuyant sur User Remote, toujours pointer vers la cellule correspondante.

4.1 Touches scène [1] à [4]

- Consulter une scène: Sélection de la scène de lumière enregistrée en appuyant sur la touche (SP).
- Enregistrer une scène: Une puissance d'éclairage modifiée manuellement avec **[CH-1]** et/ou **[CH-2]** peut être enregistrée en appuyant sur (LP) sur la touche scène correspondante (le système clignote pour confirmer).
- Bloquer ou valider de nouveau l'enregistrement de la scène:
 1. Appuyer en même temps sur **[Holiday]+[CH-2 ▲]** (VLP) (la LED rouge clignote)

4. System operation using User Remote

When pressing the User Remote push-button always point to the relevant sensor.

4.1 Scene push-buttons [1] to [4]

- Calling up scene: Selection of the saved light scene by push-button (SP).
- Saving scene: a manually changed lighting intensity using **[CH-1]** and/or **[CH-2]** can be saved to the specific scene button by pressing the push-button (LP) (system flashes in confirmation).
- Blocking or releasing scene saving:
 1. Simultaneously press push-buttons **[Holiday]+[CH-2 ▲]** (VLP) (LED flashes red).
 2. Press push-button **[1]** (SP) to block scene saving (LED lights up red for three seconds). Press push-button **[2]** (SP) to release scene saving (LED lights up green for three seconds).

4 Uso del sistema mediante User Remote

Quando si premono i tasti, puntare sempre l'User Remote verso il sensore in questione.

4.1 Tasti scena da [1] a [4]

- Richiamo di una scena: selezione della scena di luce memorizzata mediante pressione del tasto (SP).
- Memorizzazione di una scena: l'intensità di illuminazione modificata manualmente mediante **[CH-1]** e/o **[CH-2]** può essere memorizzata premendo (LP) il tasto scena in questione il sistema lampeggia per confermare).
- Bloccare o sbloccare nuovamente la memorizzazione della scena:
 1. Premere contemporaneamente i tasti **[Holiday]+[CH-2 ▲]** (VLP) (il LED rosso lampeggia).

2. Appuyer sur **[1]** (SP) pour bloquer l'enregistrement d'une scène (la LED s'allume en rouge pendant trois secondes). Appuyer sur **[2]** (SP) (SP) pour valider l'enregistrement de la scène (la LED s'allume en vert pendant trois secondes).

2. Premere il tasto **[1]** (SP) per bloccare la memorizzazione della scena (il LED si accende con luce rossa per tre secondi). Premere il tasto **[2]** (SP) per sbloccare la memorizzazione della scena (il LED si accende con luce verde per tre secondi).



4.2 Taste [Holiday]

Temporäre Deaktivierung der Präsenzerkennung mittels Tastendruck (SP), Sensor-LED bleibt dauerhaft rot. Re-Aktivierung mittels Tasten **[ON/OFF]**, Szene-Tasten **[1]** bis **[4]** und **[CH-1]/[CH-2]** möglich.

4.2 Push-button [Holiday]

Temporary deactivation of motion-detecting by pressing a pushbutton (SP), sensor LED lights up red continuously. Reactivation using push-buttons **[ON/OFF]**, scene push-buttons **[1]** to **[4]** and **[CH-1]/[CH-2]** is possible.

4.2 Bouton [Holiday]

Désactivation temporaire de la détection de présence en appuyant sur (SP), la LED de la cellule reste allumée en rouge. Réactivation possible avec les touches **[ON/OFF]** des touches scène **[1]** à **[4]** et **[CH-1]/[CH-2]**.

4.2 Tasto [Holiday]

Disattivazione temporanea del rilevamento della presenza mediante pressione del tasto (SP), il LED del sensore resta acceso con luce rossa fissa. Riattivazione mediante tasti **[ON/OFF]**, possibilità di usare i tasti scena da **[1]** a **[4]** e **[CH-1]/[CH-2]**.



4.3 Taste [Resume]

Wiederaufnahme der automatischen Lichtsteuerfunktion mittels Tastendruck (SP). Bei Funktionsmodi ohne Lichtregelung hat diese Taste keine Funktion.

4.3 Push-button [Resume]

Restarting of the automatic light control function by push-button (SP). For function modes without light control this push-button has no function.

4.3 Bouton [Resume]

Reprise de la fonction de commande de lumière automatique en appuyant sur le bouton (SP). Concernant les modes de fonctionnement sans réglage de la lumière, cette touche n'a aucune fonction.

4.3 Tasto [Resume]

Ripresa della funzione automatica di gestione della luce mediante pressione del tasto (SP). Nelle modalità di funzionamento senza regolazione della luce questo tasto non riveste alcuna funzione.

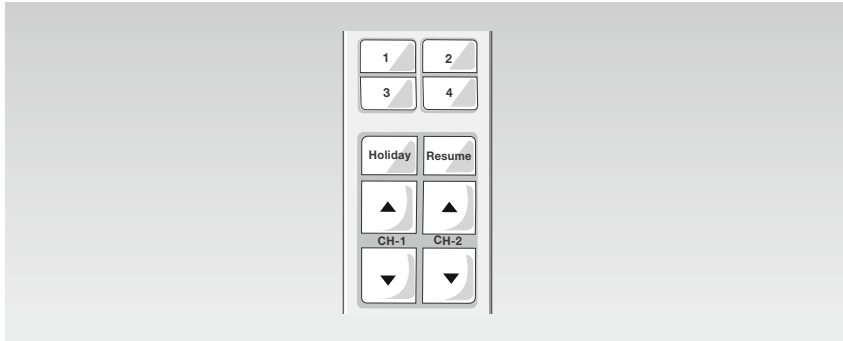

4.4 Unabhängige Bedienung mehrerer Systeme

Anlernen der User Remote auf einen bestimmten, ausgewählten Empfänger, um eine unabhängige Bedienung mehrerer Systeme (maximal 15) im gleichen Raum zu ermöglichen.

1. Tasten **[CH-1▼]** + **[CH-2▼]** zeitgleich drücken (VLP), um individuelle Programmierung zu starten (LED rot blinkt).
2. Nummernblock aktivieren (Werkseinstellung = 16):
 - Nummernblock 1–4: Taste **[1]** drücken (SP).
 - Nummernblock 5–8: Taste **[2]** drücken (SP).
 - Nummernblock 9–12: Taste **[3]** drücken (SP).
 - Nummernblock 13–16: Taste **[4]** drücken (SP).
3. Systemnummer programmieren:
 - Taste **[1]**, **[2]**, **[3]** oder **[4]** drücken (SP) für die zu programmierende Systemnummer (Werkseinstellung = 16) (LED grün blinkt zwei mal und System blinkt zur Bestätigung).

--> Beispiel: Systemnummer 10 programmieren:

1. Tasten **[CH-1▼]** + **[CH-2▼]** zeitgleich drücken (VLP) (LED rot blinkt).
2. Taste **[3]** drücken (SP), um Nummerblock 9–12 zu aktivieren.
3. Taste **[2]** drücken (SP), um Systemnummer 10 zu programmieren (LED grün blinkt zwei mal und System blinkt zur Bestätigung).

4.5 Reset User Remote

1. Gleichzeitiges Drücken (VLP) von **[CH-1 ▲]** und **[Resume]** (LED rot blinkt).
2. Taste **[4]** drücken (SP) – (LED leuchtet orange für 3 Sekunden).

4.4 Independent operation of several systems

Teaching of the User Remote to a specific selected receiver in order to permit independent operation of several systems (maximum 15) in the same room.

1. Simultaneously press push-buttons **[CH-1▼]** + **[CH-2▼]** (VLP) to start individual programming (LED flashes red).
2. Activating number block (factory setting = 16):
 - Number block 1–4: Press push-button **[1]** (SP).
 - Number block 5–8: Press push-button **[2]** (SP).
 - Number block 9–12: Press push-button **[3]** (SP).
 - Number block 13–16: Press push-button **[4]** (SP).
3. Programming system number:
 - Press push-button **[1]**, **[2]**, **[3]** or **[4]** (SP) for the system number to be programmed (factory setting = 16) (LED flashes green twice and system flashes in confirmation).

--> Example: Programming system number 10:

1. Simultaneously press push-buttons **[CH-1▼]** + **[CH-2▼]** (VLP) (LED flashes red).
2. Press push-button **[3]** (SP) to activate number block 9–12.
3. Press push-button **[2]** (SP) to program system number 10 (LED flashes green twice and system flashes in confirmation).

4.5 Reset User Remote

1. Simultaneously press (VLP) **[CH-1 ▲]** and **[Resume]** (LED flashes red).
2. Press push-button **[4]** (SP) – (LED lights up orange for 3 seconds).

4.4 Utilisation indépendante de plusieurs systèmes

Adapter l'User Remote à un récepteur précis sélectionné pour une utilisation indépendante de plusieurs systèmes (maximal 15) dans une même pièce.

1. Appuyer en même temps sur **[CH-1▼]** + **[CH-2▼]** (VLP) pour démarrer une programmation individuelle (La LED clignote en rouge).
2. Activer le pavé numérique (réglage d'usine = 16):
 - Pavé numérique 1–4: appuyer sur **[1]** (SP).
 - Pavé numérique 5-8: appuyer sur **[2]** (SP).
 - Pavé numérique 9–12: appuyer sur **[3]** (SP).
 - Pavé numérique 13–16: appuyer sur **[4]** (SP).
3. Programmer le numéro système:
 - Appuyer sur **[1]**, **[2]**, **[3]** ou **[4]** (SP) pour le numéro système à programmer (réglage d'usine = 16) (la LED verte clignote deux fois et le système clignote pour confirmer).

--> Exemple: Programmer le numéro système 10:

1. Appuyer en même temps sur **[CH-1▼]** + **[CH-2▼]** (VLP) (la LED clignote en rouge).
2. Appuyer sur **[3]** (SP) pour activer le pavé numérique 9–12.
3. Appuyer sur **[2]** (SP) pour programmer le numéro système 10 (la LED verte clignote deux fois et le système clignote pour confirmer).

4.5 Reset User Remote

1. Appuyer en même temps sur (VLP) de **[CH-1 ▲]** et **[Resume]** (la LED clignote en rouge).
2. Appuyer sur **[4]** (SP) – (la LED clignote en orange pendant 3 secondes).

4.4 Uso indipendente di più sistemi

Sintonizzazione dell'User Remote su un determinato ricevitore selezionato, in modo da consentire l'uso indipendente di più sistemi (massimo 15) nello stesso ambiente.

1. Premere contemporaneamente i tasti **[CH-1▼]** + **[CH-2▼]** (VLP) per avviare la programmazione individuale (il LED rosso lampeggia).
2. Attivare il tastierino numerico (impostazione di fabbrica = 16):
 - Tastierino numerico 1–4: premere il tasto **[1]** (SP).
 - Tastierino numerico 5–8: premere il tasto **[2]** (SP).
 - Tastierino numerico 9–12: premere il tasto **[3]** (SP).
 - Tastierino numerico 13–16: premere il tasto **[4]** (SP).
3. Programmare il numero di sistema:
 - Premere il tasto **[1]**, **[2]**, **[3]** o **[4]** (SP) per il numero di sistema da programmare (impostazione di fabbrica = 16) (il LED verde lampeggia due volte a modo di conferma).

--> Esempio: programmare il numero di sistema 10:

1. Premere contemporaneamente i tasti **[CH-1▼]** + **[CH-2▼]** (VLP) (il LED rosso lampeggia).
2. Premere il tasto **[3]** (SP) per attivare il tastierino numerico 9–12.
3. Premere il tasto **[2]** (SP) per programmare il numero di sistema 10 (il LED verde lampeggia due volte e il sistema lampeggia per confermare).

4.5 Reset User Remote

1. Premere contemporaneamente (VLP) **[CH-1 ▲]** e **[Resume]** (il LED rosso lampeggia).
2. Premere il tasto **[4]** (SP) – (il LED si accende con luce arancione per 3 secondi).

