

**CHIARA Manual**

Montage Langfeldleuchten

Installing linear luminaires

Montage des Plafonniers carrés

Montaggio luci lineari

RM01 17/12

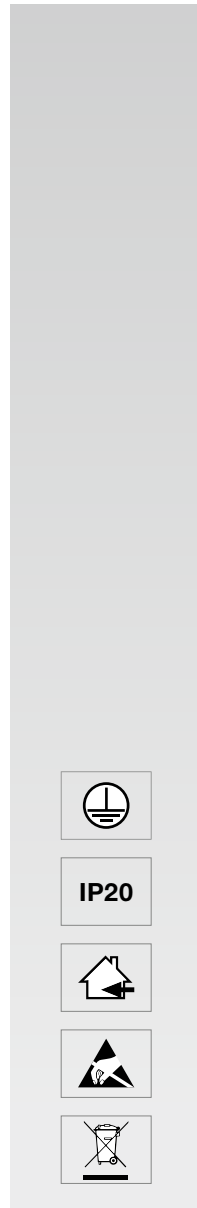
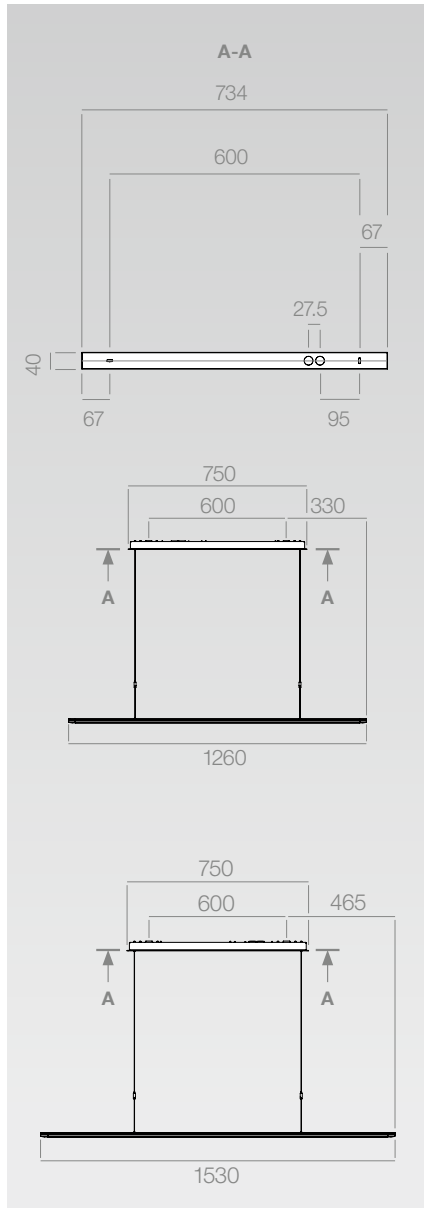
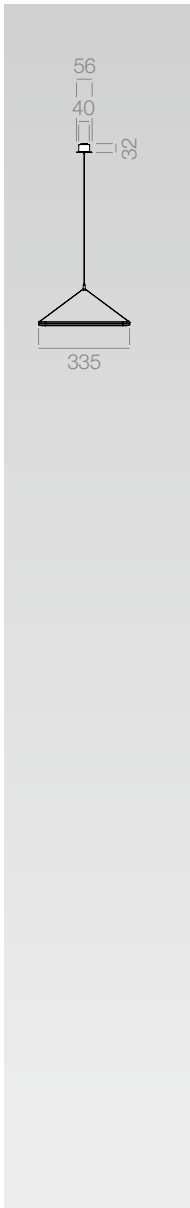

**DE** Die Produkte-Abbildungen und Beschreibungen entsprechen dem Stand zum Zeitpunkt der Drucklegung. Technische, formale oder massliche Änderungen sowie Irrtümer sind vorbehalten **EN** The product images and description correspond to the state at time of printing. Technical, formal or dimensional information are subject to change **FR** Les illustrations et descriptifs correspondent aux spécifications en vigueur lors de l'impression. Des corrections techniques, formelles et dimensionnelles pourront être apportées ultérieurement **IT** Le figure dei prodotti e le descrizioni corrispondono allo stato al momento della stampa. Fatte salve eventuali modifiche tecniche, formali o dimensionali nonché eventuali errori.

**CHIARA Manual**

Langfeldleuchten Deckenanbau Baldachin  
 Ceiling-mounted linear luminaires with canopy  
 Plafonniers linéaires, montage en apparent avec dais  
 Luci lineari per montaggio a soffitto baldacchino

RM01 17/12

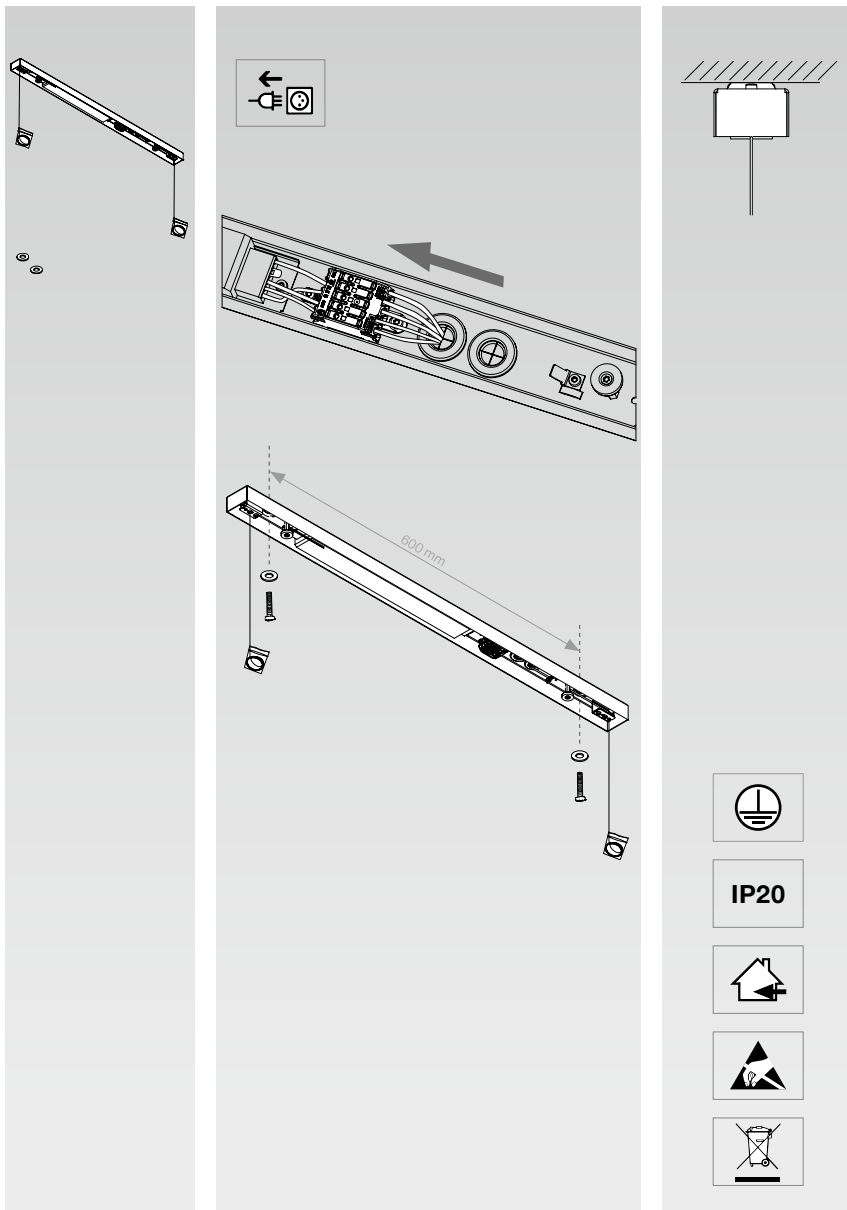

**DE** Die Produkte-Abbildungen und Beschreibungen entsprechen dem Stand zum Zeitpunkt der Drucklegung. Technische, formale oder massliche Änderungen sowie Irrtümer sind vorbehalten **EN** The product images and description correspond to the state at time of printing. Technical, formal or dimensional information are subject to change **FR** Les illustrations et descriptifs correspondent aux spécifications en vigueur lors de l'impression. Des corrections techniques, formelles et dimensionnelles pourront être apportées ultérieurement **IT** Le figure dei prodotti e le descrizioni corrispondono allo stato al momento della stampa. Fatte salve eventuali modifiche tecniche, formali o dimensionali nonché eventuali errori.

**CHIARA Manual**

Langfeldleuchten Deckeneinbau Baldachin  
 Ceiling-recessed linear luminaires with canopy  
 Plafonniers linéaires, montage encastré avec dais  
 Luci lineari da incasso a soffitto baldacchino

RM01 17/12

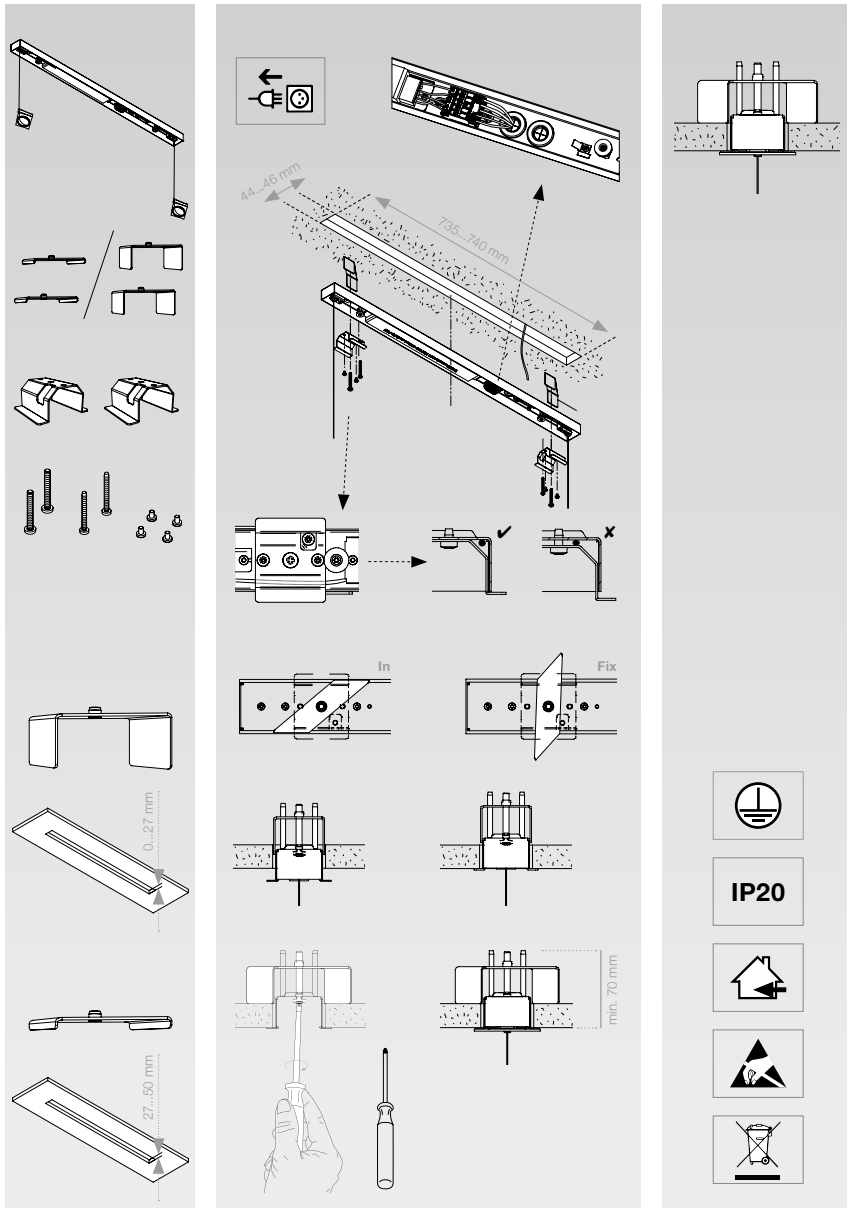

**DE** Die Produkte-Abbildungen und Beschreibungen entsprechen dem Stand zum Zeitpunkt der Drucklegung. Technische, formale oder massliche Änderungen sowie Irrtümer sind vorbehalten **EN** The product images and description correspond to the state at time of printing. Technical, formal or dimensional information are subject to change **FR** Les illustrations et descriptifs correspondent aux spécifications en vigueur lors de l'impression. Des corrections techniques, formelles et dimensionnelles pourront être apportées ultérieurement **IT** Le figure dei prodotti e le descrizioni corrispondono allo stato al momento della stampa. Fatte salve eventuali modifiche tecniche, formali o dimensionali nonché eventuali errori.

**CHIARA Manual**

Montage Langfeldleuchten

Installing linear luminaires

Montage des Plafonniers carrés

Montaggio luci lineari

RM01 17/12

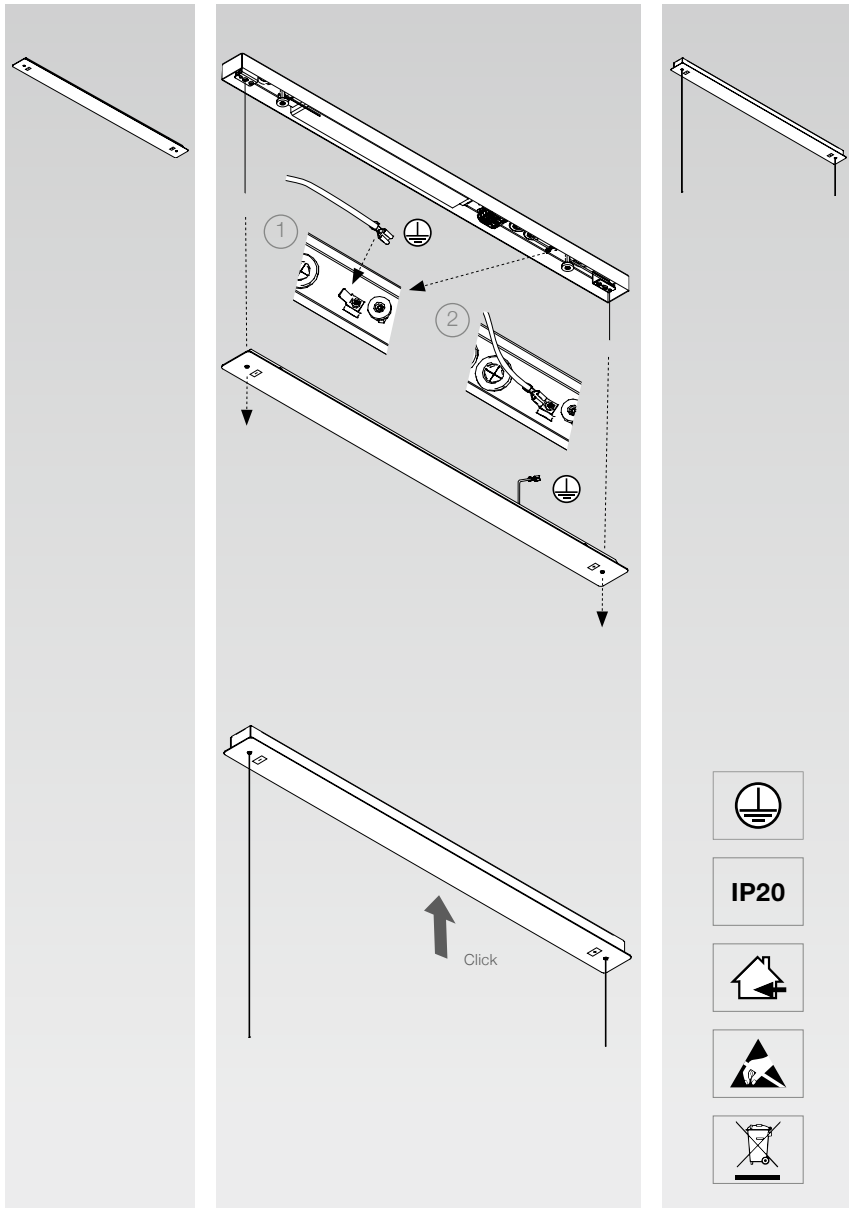

**DE** Die Produkte-Abbildungen und Beschreibungen entsprechen dem Stand zum Zeitpunkt der Drucklegung. Technische, formale oder massliche Änderungen sowie Irrtümer sind vorbehalten **EN** The product images and description correspond to the state at time of printing. Technical, formal or dimensional information are subject to change **FR** Les illustrations et descriptifs correspondent aux spécifications en vigueur lors de l'impression. Des corrections techniques, formelles et dimensionnelles pourront être apportées ultérieurement **IT** Le figure dei prodotti e le descrizioni corrispondono allo stato al momento della stampa. Fatte salve eventuali modifiche tecniche, formali o dimensionali nonché eventuali errori.

**CHIARA Manual**

Montage Langfeldleuchten

Installing linear luminaires

Montage des Plafonniers carrés

Montaggio luci lineari

RM01 17/12

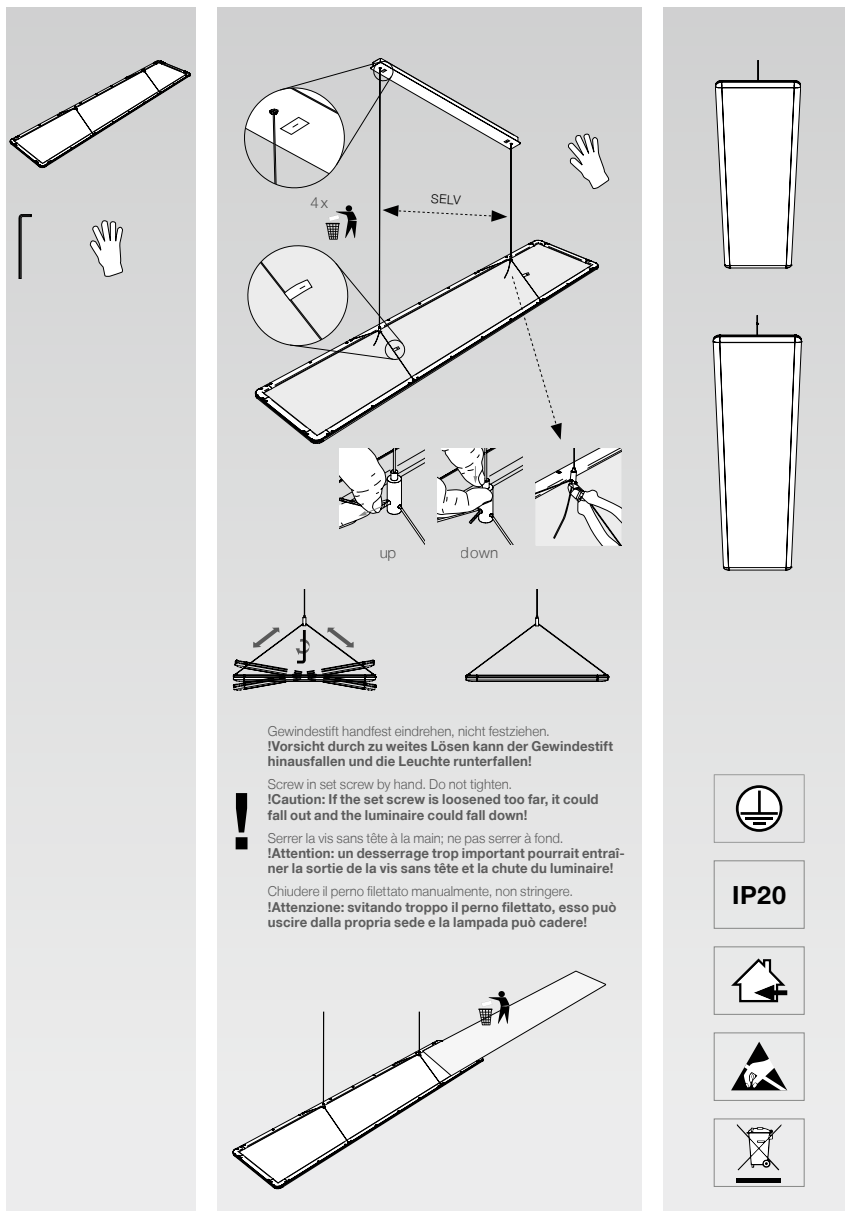

Gewindestift handfest eindrehen, nicht festziehen.  
**!Vorsicht durch zu weites Lösen kann der Gewindestift hinausfallen und die Leuchte runterfallen!**

Screw in set screw by hand. Do not tighten.  
**!Caution: If the set screw is loosened too far, it could fall out and the luminaire could fall down!**

Serrer la vis sans tête à la main; ne pas serrer à fond.  
**!Attention: un desserrage trop important pourrait entraîner la sortie de la vis sans tête et la chute du luminaire!**

Chiudere il perno filettato manualmente, non stringere.  
**!Attenzione: svitando troppo il perno filettato, esso può uscire dalla propria sede e la lampada può cadere!**

**DE** Die Produkte-Abbildungen und Beschreibungen entsprechen dem Stand zum Zeitpunkt der Drucklegung. Technische, formale oder massliche Änderungen sowie Irrtümer sind vorbehalten **EN** The product images and description correspond to the state at time of printing. Technical, formal or dimensional information are subject to change **FR** Les illustrations et descriptifs correspondent aux spécifications en vigueur lors de l'impression. Des corrections techniques, formelles et dimensionnelles pourront être apportées ultérieurement **IT** Le figure dei prodotti e le descrizioni corrispondono allo stato al momento della stampa. Fatte salve eventuali modifiche tecniche, formali o dimensionali nonché eventuali errori.

**CHIARA Manual**

Montage Quadratische Leuchten

Installing square luminaires

Montage des luminaires carrés

Montaggio luci quadrate

RM01 17/12

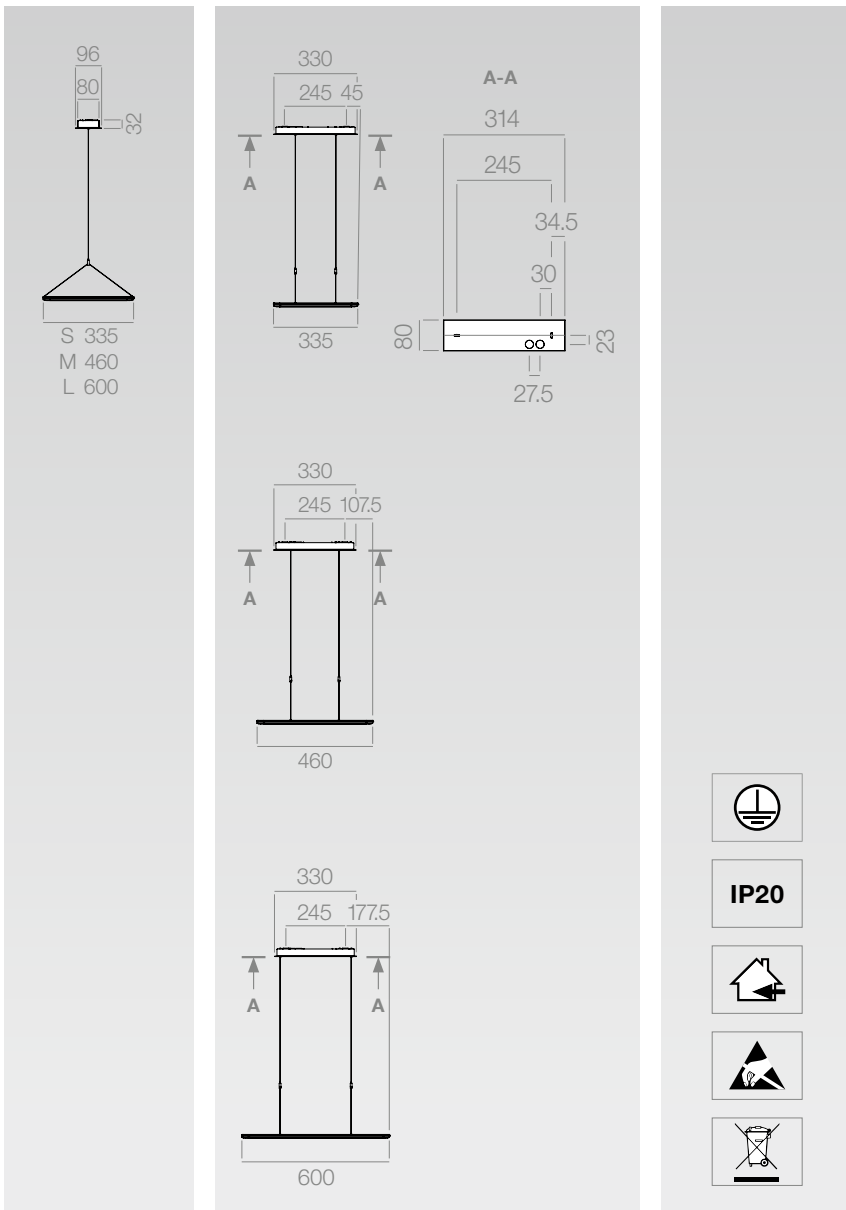

**DE** Die Produkte-Abbildungen und Beschreibungen entsprechen dem Stand zum Zeitpunkt der Drucklegung. Technische, formale oder massliche Änderungen sowie Irrtümer sind vorbehalten **EN** The product images and description correspond to the state at time of printing. Technical, formal or dimensional information are subject to change **FR** Les illustrations et descriptifs correspondent aux spécifications en vigueur lors de l'impression. Des corrections techniques, formelles et dimensionnelles pourront être apportées ultérieurement **IT** Le figure dei prodotti e le descrizioni corrispondono allo stato al momento della stampa. Fatte salve eventuali modifiche tecniche, formali o dimensionali nonché eventuali errori.

**CHIARA Manual**

Quadratische Leuchten Deckenanbau Baldachin  
 Ceiling-mounted square luminaires with canopy  
 Plafonniers carrés, montage encastré avec dais  
 Luci quadrate per montaggio a soffitto baldacchino

RM01 17/12

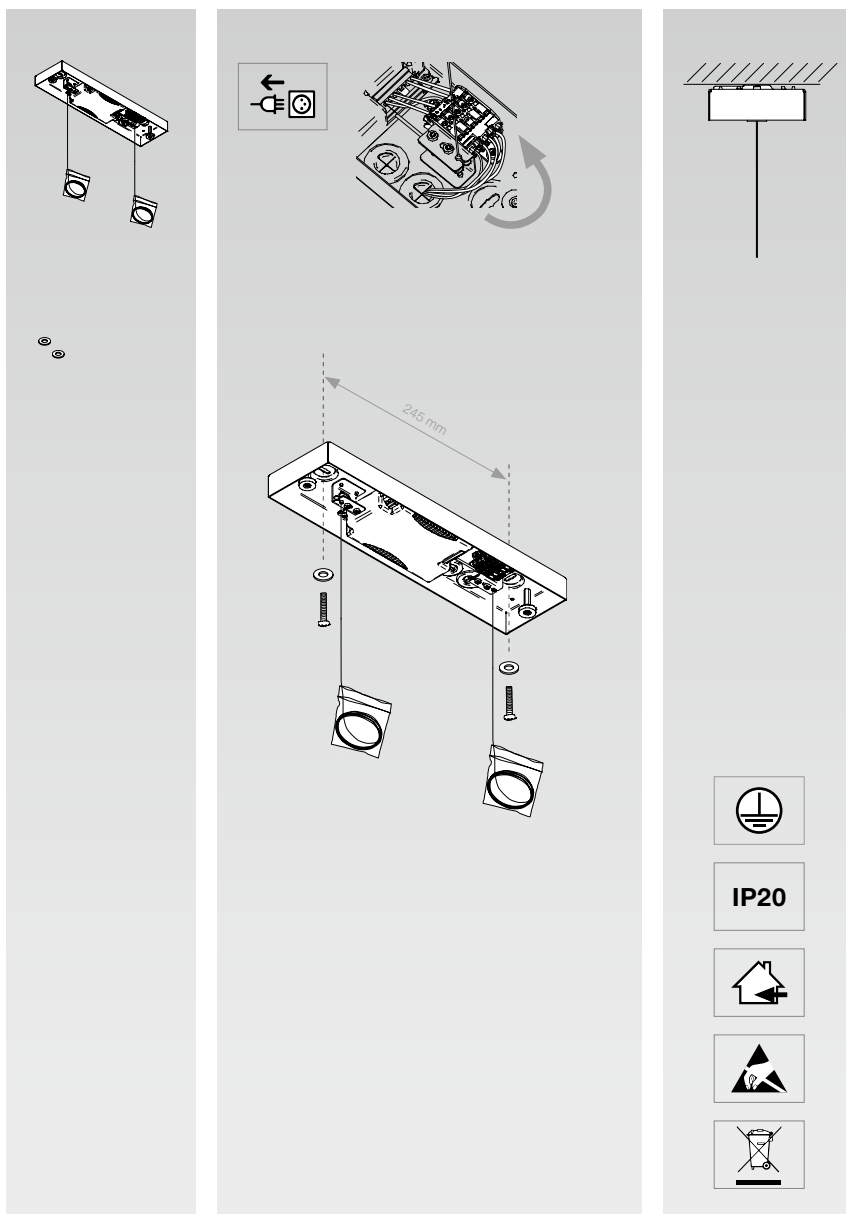

**DE** Die Produkte-Abbildungen und Beschreibungen entsprechen dem Stand zum Zeitpunkt der Drucklegung. Technische, formale oder massliche Änderungen sowie Irrtümer sind vorbehalten **EN** The product images and description correspond to the state at time of printing. Technical, formal or dimensional information are subject to change **FR** Les illustrations et descriptifs correspondent aux spécifications en vigueur lors de l'impression. Des corrections techniques, formelles et dimensionnelles pourront être apportées ultérieurement **IT** Le figure dei prodotti e le descrizioni corrispondono allo stato al momento della stampa. Fatte salve eventuali modifiche tecniche, formali o dimensionali nonché eventuali errori.

**CHIARA Manual**

Quadratische Leuchten Deckeneinbau Baldachin  
 Ceiling-recessed square luminaires with canopy  
 Plafonniers carrés, montage en apparent avec dais  
 Luci quadrate da incasso baldacchino

RM01 17/12

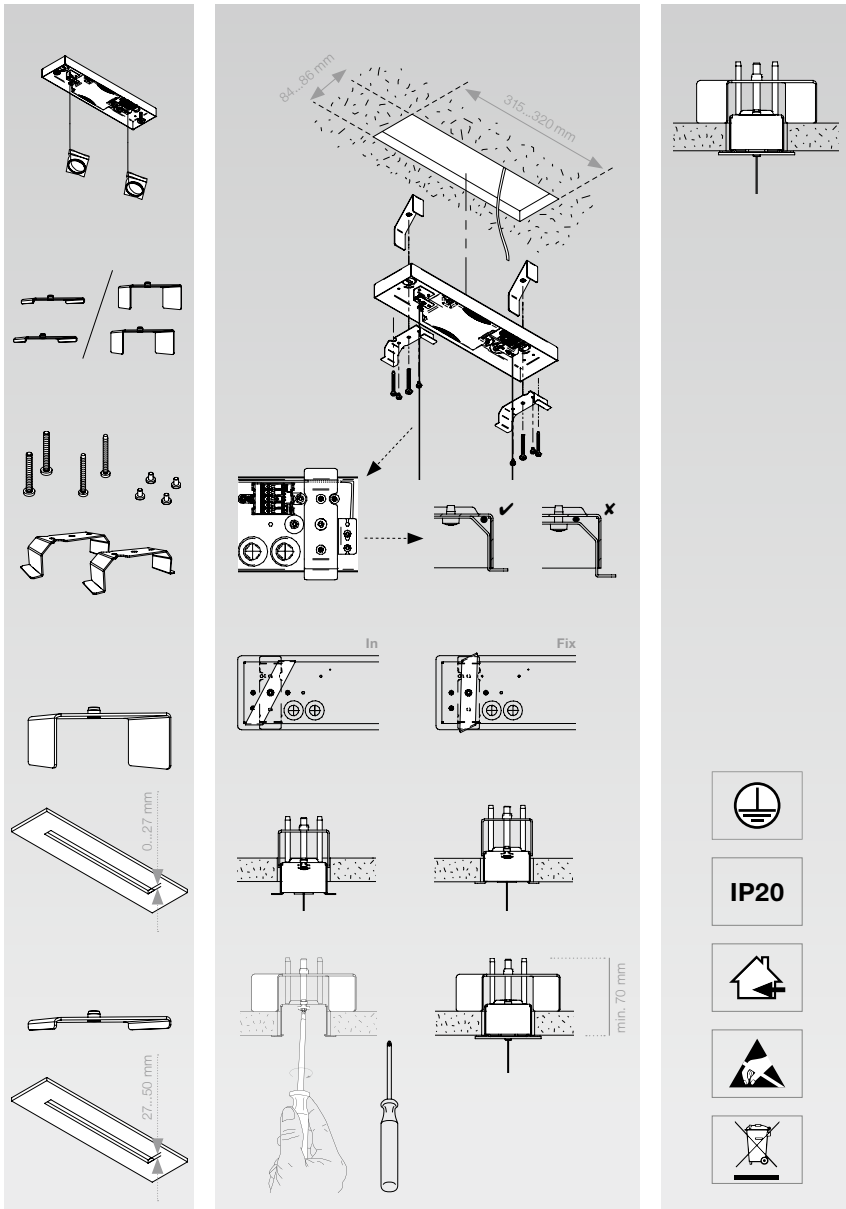

**DE** Die Produkte-Abbildungen und Beschreibungen entsprechen dem Stand zum Zeitpunkt der Drucklegung. Technische, formale oder massliche Änderungen sowie Irrtümer sind vorbehalten **EN** The product images and description correspond to the state at time of printing. Technical, formal or dimensional information are subject to change **FR** Les illustrations et descriptifs correspondent aux spécifications en vigueur lors de l'impression. Des corrections techniques, formelles et dimensionnelles pourront être apportées ultérieurement **IT** Le figure dei prodotti e le descrizioni corrispondono allo stato al momento della stampa. Fatte salve eventuali modifiche tecniche, formali o dimensionali nonché eventuali errori.



**CHIARA Manual**

Montage Quadratische Leuchten

Installing square luminaires

Montage des luminaires carrés

Montaggio luci quadrate

RM01 17/12

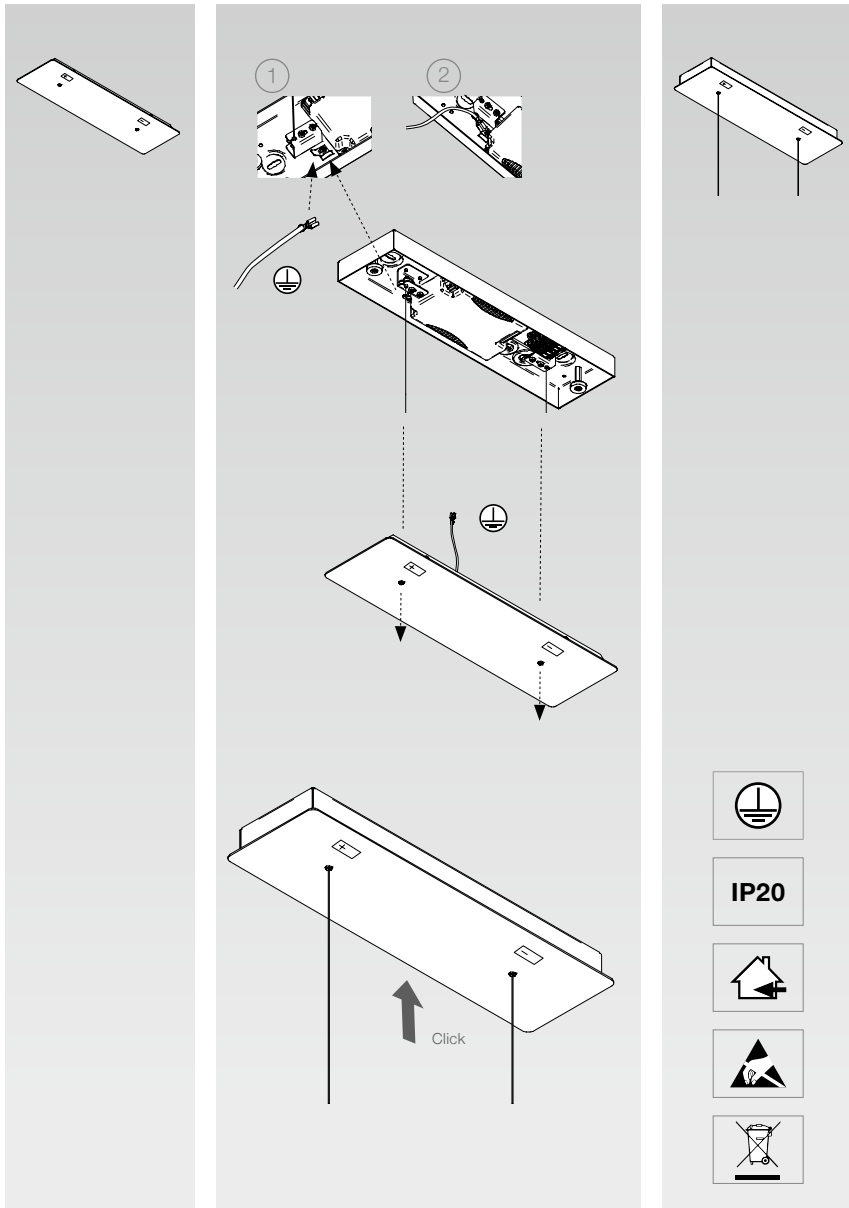

**DE** Die Produkte-Abbildungen und Beschreibungen entsprechen dem Stand zum Zeitpunkt der Drucklegung. Technische, formale oder massliche Änderungen sowie Irrtümer sind vorbehalten **EN** The product images and description correspond to the state at time of printing. Technical, formal or dimensional information are subject to change **FR** Les illustrations et descriptifs correspondent aux spécifications en vigueur lors de l'impression. Des corrections techniques, formelles et dimensionnelles pourront être apportées ultérieurement **IT** Le figure dei prodotti e le descrizioni corrispondono allo stato al momento della stampa. Fatte salve eventuali modifiche tecniche, formali o dimensionali nonché eventuali errori.

**CHIARA Manual**

Montage Quadratische Leuchten

Installing square luminaires

Montage des luminaires carrés

Montaggio luci quadrate

RM01 17/12

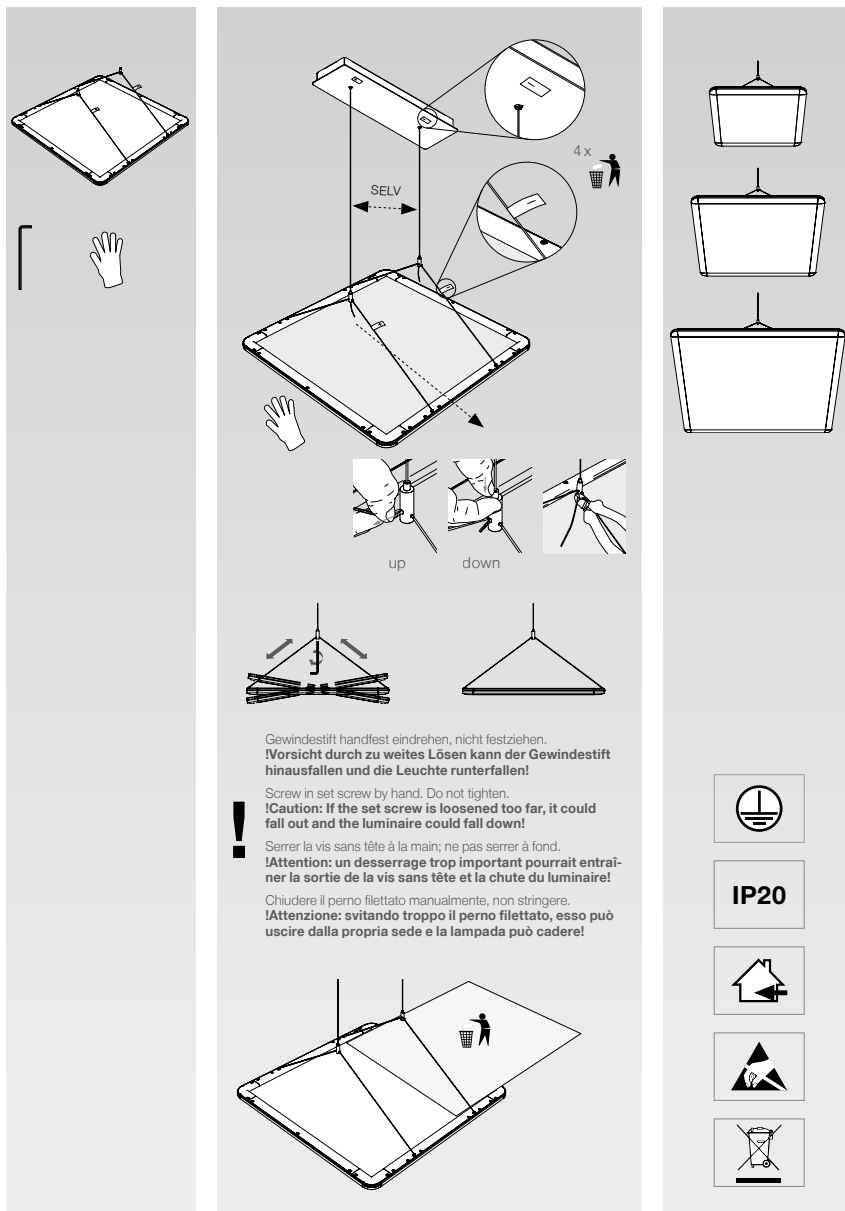

Gewindestift handfest eindrehen, nicht festziehen.  
**!Vorsicht durch zu weites Lösen kann der Gewindestift  
 hinausfallen und die Leuchte runterfallen!**

Screw in set screw by hand. Do not tighten.  
**!Caution: If the set screw is loosened too far, it could  
 fall out and the luminaire could fall down!**

Serrer la vis sans tête à la main, ne pas serrer à fond.  
**!Attention: un desserrage trop important pourrait entraî-  
 ner la sortie de la vis sans tête et la chute du luminaire!**

Chiudere il perno filettato manualmente, non stringere.  
**!Attenzione: svitando troppo il perno filettato, esso può  
 uscire dalla propria sede e la lampada può cadere!**

**DE** Die Produkte-Abbildungen und Beschreibungen entsprechen dem Stand zum Zeitpunkt der Drucklegung. Technische, formale oder massliche Änderungen sowie Irrtümer sind vorbehalten **EN** The product images and description correspond to the state at time of printing. Technical, formal or dimensional information are subject to change **FR** Les illustrations et descriptifs correspondent aux spécifications en vigueur lors de l'impression. Des corrections techniques, formelles et dimensionnelles pourront être apportées ultérieurement **IT** Le figure dei prodotti e le descrizioni corrispondono allo stato al momento della stampa. Fatte salve eventuali modifiche tecniche, formali o dimensionali nonché eventuali errori.

## CHIARA Manual

RM01 17/12

### DE Allgemeine Informationen

Bei der Montage sind die nationalen Installations- und Unfallverhütungsvorschriften, sowie die Warnhinweise ESD-Schutzmassnahmen zu beachten.

### Reinigung

Reinigung der Leuchte: Die Reinigung der Kunststoffteile ist mit einem weichen Tuch und ggf. mit einem handelsüblichen, pH-neutralen, nicht scheuernden Reinigungsmittel vorzunehmen.

### Warnhinweise

Zur Vermeidung von Gefährdungen darf eine beschädigte, äussere, flexible Leitung dieser Leuchte ausschliesslich vom Hersteller, seinem Servicevertreter oder einer vergleichbaren Fachkraft ausgetauscht werden.

### EN General information

For installation, observe the statutory installation and safety regulations and the warnings regarding electrostatic discharge.

### Cleaning

Cleaning the luminaire: Clean the plastic parts with a soft cloth and a conventional, neutral and non-abrasive detergent.

### Warnings

For safety reasons, damaged, exposed flexible cables of this luminaire must be replaced by the manufacturer, an authorised service agent or a suitably qualified electrician.

### FR Informations générales

Lors du montage, observer les normes nationales d'installation et de prévention des accidents ainsi que les consignes relatives aux mesures de protection ESD.

### Entretien

Entretien du luminaire: l'entretien des parties en plastique doit être effectué avec un chiffon souple et éventuellement avec un produit nettoyant classique disponible dans le commerce, à pH neutre, non abrasif.

### Avvertissements

Pour éviter tout danger, une ligne flexible, extérieure, endommagée, de ce luminaire peut être remplacée uniquement par le fabricant, son représentant pour l'assistance ou par une main d'œuvre spécialisée équivalente.

### IT Informazioni generali

Nel montaggio occorre osservare le prescrizioni nazionali di installazione e prevenzione degli infortuni nonché le avvertenze relative alle misure di protezione ESD.

### Pulizia

Pulizia della lampada: La pulizia delle parti in plastica deve essere eseguita con un panno morbido ed eventualmente con un detergente comunemente disponibile in commercio, con pH neutro, non abrasivo.

### Avvertenze

Per evitare qualsiasi pericolo, una linea flessibile, esterna, danneggiata, di questa lampada può essere sostituita esclusivamente dal costruttore, il suo rappresentante per l'assistenza oppure da manodopera specializzata, equivalente.



- DE Leuchten der Schutzklasse I – mit Schutzleiteranschluss.  
 EN Luminaires of Insulation Class I – with earth connector.  
 FR Luminaires de classe de protection I – avec raccordement pour conducteur de protection.  
 IT Classe I: La protezione è data esclusivamente dall'isolamento principale.

### IP20

- DE Schutz gegen Eindringen von festen Fremdkörpern über Ø 12mm.  
 EN The fitting is protected against penetration by solid bodies of over Ø 12mm.  
 FR Protégé contre la pénétration de corps solides de plus de Ø 12mm.  
 IT L'apparecchio è protetto contro la penetrazione di corpi solidi di dimensione superiore a Ø 12mm.



- DE Nur für den Gebrauch in Innenräumen.  
 EN This product is designed for indoor use only.  
 FR Ce produit est conçu uniquement pour une utilisation intérieure.  
 IT L'apparecchio è previsto solo per uso interno.



- DE Elektrostatisch gefährdete Bauelemente.  
 EN Static Sensitive Devices.  
 FR Circuits sensibles à l'électricité statique.  
 IT Dispositivi sensibili alle scariche elettrostatiche.



- DE Leuchte spannungslos schalten.  
 EN Disconnect lamp from the power supply.  
 FR Brancher les luminaires hors tension.  
 IT Accendere l'apparecchio in assenza di tensione.



- DE Nicht über den Hausmüll entsorgen, sondern ordnungsgemäss dem Recycling zuführen.  
 EN Do not dispose as household waste, but make the proper recycling.  
 FR Ne doit pas être jeté dans la poubelle, veuillez utiliser un centre de recyclage approprié.  
 IT Non gettare nei rifiuti domestici, ma effettuare il corretto riciclaggio.

DE Die Produkte-Abbildungen und Beschreibungen entsprechen dem Stand zum Zeitpunkt der Drucklegung. Technische, formale oder massliche Änderungen sowie Irrtümer sind vorbehalten EN The product images and description correspond to the state at time of printing. Technical, formal or dimensional information are subject to change FR Les illustrations et descriptifs correspondent aux spécifications en vigueur lors de l'impression. Des corrections techniques, formelles et dimensionnelles pourront être apportées ultérieurement IT Le figure dei prodotti e le descrizioni corrispondono allo stato al momento della stampa. Fatte salve eventuali modifiche tecniche, formali o dimensionali nonché eventuali errori.